

Anfrageformular

Wäsch labels & systems GmbH
Ronnenberger Str. 11
30989 Gehrden

Bitte zurücksenden an:

Fax: +49 (0) 51 08/64 01-109

Bitte füllen Sie alle relevanten Felder aus, damit wir Ihnen ein entsprechendes Angebot unterbreiten können. Sollten Fragen auftauchen, wenden Sie sich bitte an das WÄSCH-Verkaufsteam.

Mit dem Absenden des Formulars gehen Sie keinerlei Verpflichtungen ein. Innerhalb von 48 Stunden bekommen Sie ein unverbindliches Angebot zugesandt. Um das Angebot anzunehmen, müssen Sie es per Fax, E-Mail oder Post bestätigen.

Vergleichen Sie zu den Angaben die Zeichnung.

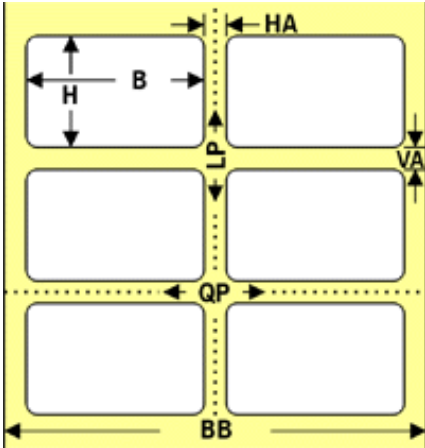

Absender:

Firma: _____

Name / Vorname: _____

Kundennummer: _____
(falls vorhanden)

Straße: _____

PLZ/Ort: _____

Telefon: _____

Fax: _____

E-Mail: _____

Datum: _____

Unterschrift: _____

Maßangaben zum Etikett

Auflage: HE	<input type="text"/>	Etiketten- format	<input type="text"/>	Etikettenan- zahl quer	<input type="text"/>	Bahnbreite (BB)	<input type="text"/>
Horizontaler Abstand:	<input type="text"/>	Vertikaler Abstand	<input type="text"/>	Querperfora- tion (QP)	<input type="text"/>	Längsperfo- ration (LP)	<input type="text"/>
gefalzt auf:	<input type="checkbox"/> 5 Zoll	<input type="checkbox"/> 6 Zoll	<input type="checkbox"/> 6,5 Zoll	<input type="checkbox"/> 7 Zoll	<input type="checkbox"/> 7,5 Zoll	<input type="checkbox"/> 8 Zoll	<input type="checkbox"/> 9 Zoll
	<input type="checkbox"/> 10 Zoll	<input type="checkbox"/> 10,5 Zoll	<input type="checkbox"/> 11 Zoll	<input type="checkbox"/> 12 Zoll	<input type="checkbox"/> 12,5 Zoll	<input type="checkbox"/> 13 Zoll	<input type="checkbox"/> 14 Zoll

Bedruckung des Etiketts

Farben:	Veredelung:	Digitaldruck:	Begriffe:
<input type="checkbox"/> blanko	<input type="checkbox"/> UV-Lackierung	<input type="checkbox"/> Nummerierung	Bahnbreite: In einer Produktionsmaschine maximal verarbeitbare Breite der Materialbahn.
<input type="checkbox"/> 1-farbig	<input type="checkbox"/> Folienprägung	<input type="checkbox"/> Codierung	Perforation: Stanzlinie zum besseren Reißen oder Falzen von Etiketten. Die Reißstärke hängt vom Schnitt - Steg Verhältnis ab.
<input type="checkbox"/> 2-farbig	<input type="checkbox"/> Laminierung	<input type="checkbox"/> Personalisierung	CMYK: Englische Bezeichnung der vier Grundfarben im Vierfarbdruck. Wird im allgemeinen auch als Euroskala bezeichnet. Dabei steht: C= Cyan, M= Magenta, Y= Yellow, K= Black
<input type="checkbox"/> 3-farbig	Sonstiges:		Volltonfarben: Durch das Aufbringen einer Lackschicht erhalten die Etiketten einen schützenden und/oder einen dekorativeren Glanz-Überzug
<input type="checkbox"/> 4-farbig	_____		Lackierung: Ein Verfahren, mit dem ein Druckbild erhaben oder vertieft (reliefartig) geformt werden kann.
<input type="checkbox"/> 5-farbig	_____		Prägung: Fortlaufende Nummerierung (Eindruckung) von Etiketten durch mechanische oder Non-Impact Druckverfahren.
<input type="checkbox"/> 6-farbig	_____		Nummerierung: Darstellung von Zahlen (z.B. Artikel-Nummern) in einem Strich-System (bar: englisch für Strich), das sich zum direkten Einlesen in einen Rechner eignet.
<input type="checkbox"/> 7-farbig	_____		
<input type="checkbox"/> 8-farbig	_____		
<input type="checkbox"/> Euroskala (CMYK)	_____		
<input type="checkbox"/> Volltonfarben	_____		

Material und Klebstoff

Wählen Sie das Material:

- | | |
|---|---|
| <input type="checkbox"/> Papier weiß schreib | <input type="checkbox"/> PVC-Folie |
| <input type="checkbox"/> Papier matt gestrichen | <input type="checkbox"/> Verbundmaterialien |
| <input type="checkbox"/> Papier glänzend | <input type="checkbox"/> Acetatseide |
| <input type="checkbox"/> Papier hochglänzend | <input type="checkbox"/> Tyvek |
| <input type="checkbox"/> Alukaschiertes Papier | <input type="checkbox"/> Duplex kopierend |
| <input type="checkbox"/> Karton gestrichen | <input type="checkbox"/> Duplex nicht-kopierend |
| <input type="checkbox"/> Karton ungestrichen | <input type="checkbox"/> WILS |
| <input type="checkbox"/> PE-Folie | <input type="checkbox"/> Spezielles Material |
| <input type="checkbox"/> PP-Folie | _____ |
| <input type="checkbox"/> Polyester-Folie | _____ |

Grammatur:

_____ g/m²

Eigenschaften:

- wasserfest
- hitzebeständig
- UV-beständig
- für Außenanwendungen
- reißfest
- recyclingfähig
- alterungsbeständig

Wählen Sie den Klebstofftyp:

- | | |
|--|---|
| <input type="checkbox"/> permanent | <input type="checkbox"/> Spezieller Klebstoff |
| <input type="checkbox"/> extra-permanent | _____ |
| | _____ |

Eigenschaften:

- wasserfest
- abwaschbar
- tiefkühlgeeignet
- hitzebeständig
- UV-beständig
- für Außenanwendungen
- recyclingfähig
- repositionierbar
- alterungsbeständig
- lebensmittelecht
- lösemittelfrei

Anwendung der Etiketten

Werden die Etiketten nachträglich bedruckt?

Bedruckung mit:

- Endlos-Laserdrucker
- Typenraddrucker

Ihr Druckermodell:

Auf welche Oberfläche sollen die Etiketten verklebt werden?

Oberfläche:

- Kunststoff
- Holz
- Metall
- Glas
- Papier/Pappe
- Textilien
- Leder
- Stein/Keramik
- Gummi

Eigenschaften:

- bedruckt
- gekrümmt
- gewellt
- eben
- feucht
- rau
- staubig
- strukturiert

Anwendungsbereich:

